

中空手腕 超重物可搬型机器人

MC600



中空手腕结构

- 实现电缆、软管的小型化以及轻松排线
- 提高附带电缆、软管的可靠性

手腕有力

- 通过较大的手腕扭矩，可对应大型喷枪机械手、大型工件机械手
- 最高级别的手腕扭矩
(本公司以往机型1.8倍的手腕能力)

高速动作

- 顶级的动作性能

提高适用性

- 通过扩大动作范围，还能够轻松置换现有设备

用于搬运的信号线等是标准装备

- 空气2系统、信号线40芯、DeviceNet电缆、LAN电缆

本体规格

项目	规格	
机器人型号	MC600-01	
结构	关节形	
关节数	6	
驱动方式	AC伺服方式	
最大动作范围	第1轴	$\pm 3.14\text{rad}$ ($\pm 180^\circ$)
	第2轴	$-1.83 \sim +1.05\text{rad}$ ($-105 \sim +60^\circ$)
	第3轴	$-2.44 \sim +0.52\text{rad}$ ($-140 \sim +30^\circ$)
	第4轴	$\pm 3.67\text{rad}$ ($\pm 210^\circ$)
	第5轴	$\pm 2.09\text{rad}$ ($\pm 120^\circ$)
	第6轴	最大: $\pm 6.28\text{rad}$ ($\pm 360^\circ$) 初始设定值: $\pm 3.67\text{rad}$ ($\pm 210^\circ$) *4
最大速度	第1轴	1.57rad/s ($90^\circ/\text{s}$)
	第2轴	1.57rad/s ($90^\circ/\text{s}$)
	第3轴	1.57rad/s ($90^\circ/\text{s}$)
	第4轴	1.92rad/s ($110^\circ/\text{s}$)
	第5轴	1.92rad/s ($110^\circ/\text{s}$)
	第6轴	3.14rad/s ($180^\circ/\text{s}$)
可搬质量	手腕部	600kg
	第1机械臂*1	最大50kg
手腕容许静负荷扭矩	第4轴	3450N·m
	第5轴	3450N·m
	第6轴	1725N·m
手腕容许最大惯性力矩*2	第4轴	600kg·m ²
	第5轴	600kg·m ²
	第6轴	400kg·m ²
位置反复精度*3	$\pm 0.3\text{mm}$	
设置方法	地面安装	
设置条件	周围温度: $0 \sim 45^\circ\text{C}$ *5 周围湿度: $20 \sim 85\% \text{RH}$ (无结露) 安装面的容许振动: 0.5G (4.9m/s^2) 以下	
本体质量	2850kg	

1 [rad] = $180/\pi$ [°], 1 [N·m] = 1/9.8 [kgf·m]

*2: 在控制器画面中, 第1轴~第6轴分别显示为J1~J6。

*3: 不具备防爆功能。

*1: 第1机械臂上负荷会根据安装位置、手腕负荷重量而变化。

*2: 手腕容许惯性力矩可能因手腕的负荷条件而有差异, 请注意。

*3: 依据“JIS B 8432”。

*4: 初始设定时, 设定为 $\pm 210^\circ$ 。要将电缆通入第6轴中空部时, 请在 $\pm 210^\circ$ 的范围内使用。不通入电缆时, 根据使用条件, 最大可将动作范围扩大至 $\pm 360^\circ$ 。

*5: 在海拔1,000m以下使用。超过容许高度时, 周围温度受到限制。

外形尺寸及动作范围

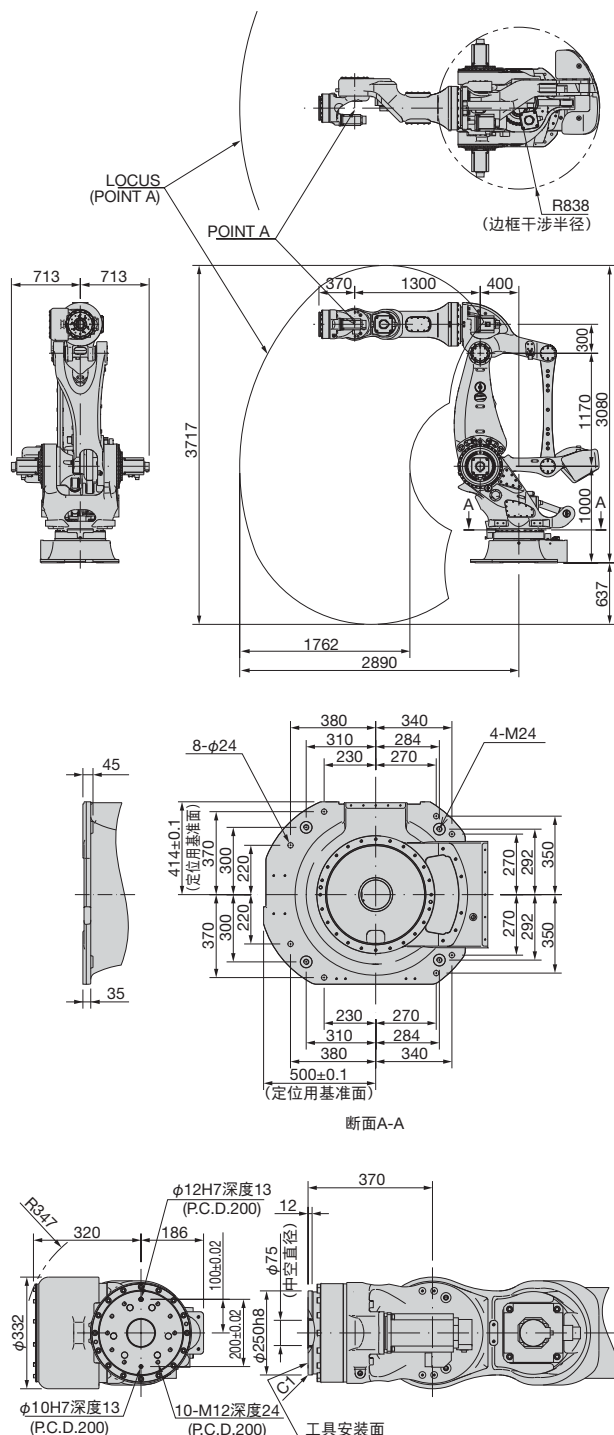

●本产品的额定功率、规格、外部尺寸等如需改良而变更, 恕不另行通告。

●如果本产品的最后使用者与军事相关, 或用于兵器等的制造, 可能成为“外汇及国际贸易法”规定的出口限制的对象。出口时, 请进行充分的审查和办理所需的出口手续。

NACHI-FUJIKOSHI CORP.

Tokyo Head Office

Shiodome Sumitomo Bldg. 17F 1-9-2 Higashi-shinbashi,
Minato-ku, Tokyo 105-0021, JAPAN
Tel: +81-(0)3-5568-5245 Fax: +81-(0)3-5568-5236

Toyama Head Office

1-1-1 Fujikoshi-Honmachi, Toyama 930-8511, JAPAN
Tel: +81-(0)76-423-5111 Fax: +81-(0)76-493-5211
URL: www.nachi.com

那智不二越(上海)贸易有限公司

上海市普陀区丹巴路98弄7号 龙裕财富中心11层 邮编 200062

Tel:021-6915-2200 Fax:021-6915-5427 URL:www.nachi-china.com/cn/

北京分公司 北京市朝阳区朝外大街乙12号 昆泰国际大厦 O-1111室 邮编 100020

重庆分公司 重庆市江北区洋河一路68号协信中心1506室 邮编 400020

沈阳分公司 辽宁省沈阳市沈河区悦宾街1号方圆大厦第3层304室 邮编 110000

广州分公司 广州市萝岗区科学城科学大道中科汇金谷一街1号101室 邮编 510663

长春事务所 吉林省长春市绿园区景阳大路3333号明翰国际大厦1810室 邮编 130062

Tel:010-5879-0181

Tel:023-8816-1967

Tel:024-3120-2252

Tel:020-8200-6163

Tel:0431-8939-5595

CATALOG NO.

R7315C

2015.11.V-ABE-ABE